

取扱説明書 / 保証書

連続投入方式 ホームディスポーザー

Food Waste Disposer

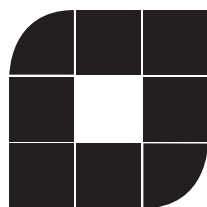

Skewes

目次

各部の名称 2

絵表示の説明 3

警告 4

ご使用方法 9

故障かな?と思ったら 12

保証書 14

- この度は、スキューズ・デイスポージャー（以下、本機といいます）をお買い上げいただきまして、まことにありがとうございます。
- 本機をご使用する前に、必ずこの「取扱説明書」をご覧ください、正しくご使用下さい。
- ご覧になられた後は、大切に保管してください。

各部の名称

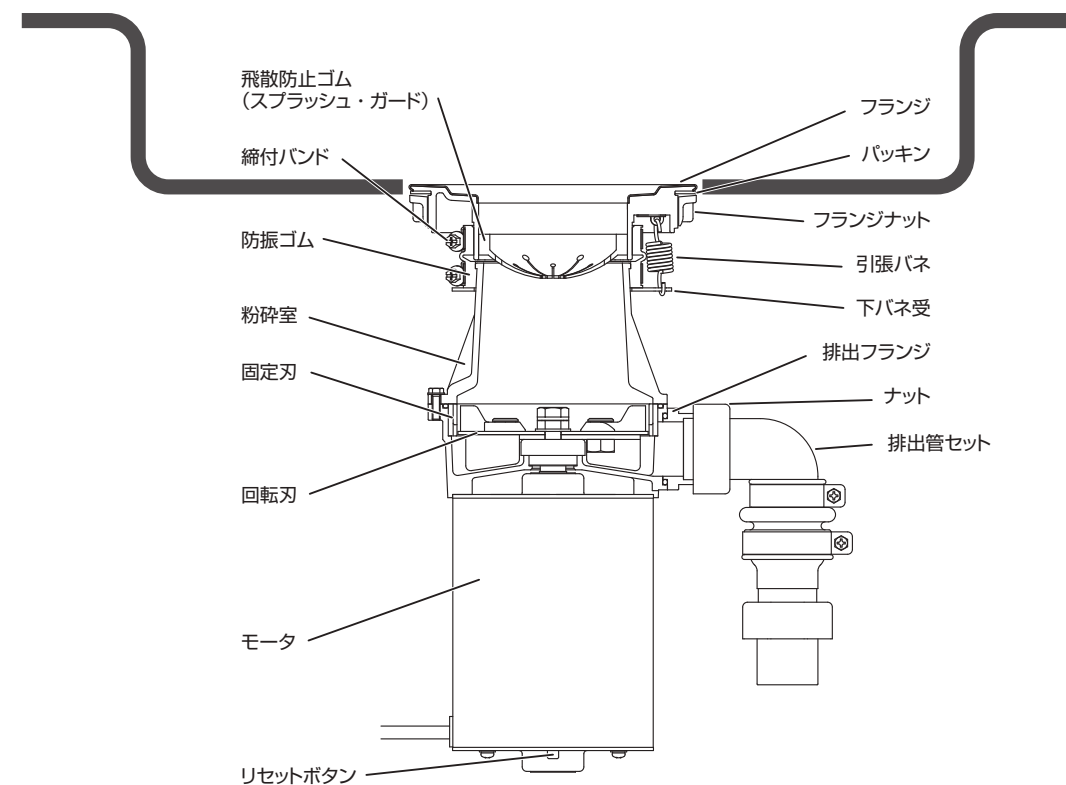

◎仕様

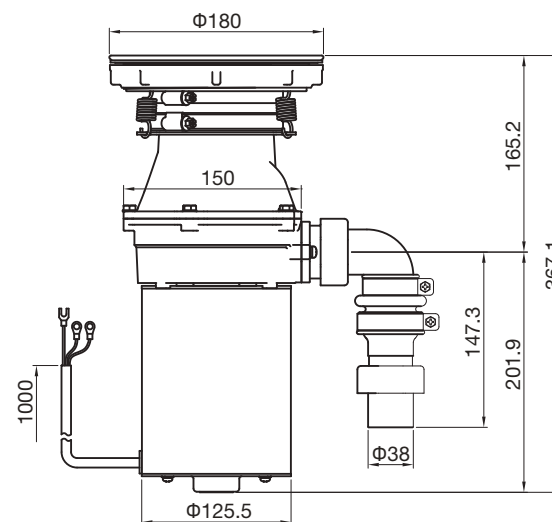

型 式	F-06	
処 理 能 力	1 ~ 2kg/min	
モ ー タ	種 類	分相起動形
	電 源	100V, 50/60Hz
	定格消費電力	466/409W
	定 格 電 流	6.97/5.7A
時 間 定 格	5分	
重 量	8.2kg	

* 販売店により付属品等が変更される場合がありますので現況を優先ください。

絵表示の説明

絵表示について

この取扱説明書及び商品には安全にお使いいただくためのいろいろな絵表示が使用されています。その表示を無視し誤った取扱いをすることによって生じる内容を、次のように区分しています。内容をよく理解してから本文をお読み下さい。



警告

人が死亡または重傷（注1）を負う危険性が想定される内容



注意

人が軽傷（注2）を負う可能性および物的損害（注3）の発生が想定される内容

（注1） 重傷とは、けが、感電、骨折、中毒などの後遺症が残るもの、および治療に入院や長期通院を要するものをいう。

（注2） けがとは治療に入院や治療通院を要さないけがや感電をいう。

（注3） 物的損害とは設備機器や建物等の財産にかかわる損害をいう。

絵表示の意味



この絵表示は、「危険」「警告」「注意」を促す事項を示しています。この絵表示の近くに、具体的な警告内容を表記しています。



この絵表示は、してはいけない行為「禁止事項」を示しています。この絵表示の近くに、具体的な禁止内容を表記しています。



この絵表示は、必ず実施してほしい行為を示しています。この絵表示の近くに、具体的な内容を表記しています。

警告

◎長時間使用しない時



◆ 長時間使用しない時は、安全のため必ず電源スイッチを切り、電源コードのプラグをコンセントから抜いてください。

◎湿気やほこりの少ない場所



◆ 湿気やほこりの多い場所におかないでください。火災、感電の原因となることがあります。

◎お手入れのときには



◆ お手入れの際は安全のためスイッチを切り電源プラグをコンセントから抜いてから行ってください。

◎電源コードの取扱について



◆ 電源コードは、束ねて使用しないでください。束ねて使用しますと加熱し、火災の原因となります。



◆ コンセントへの差し込みがゆるくぐらついたり、プラグやコードが熱いときはすぐに電源スイッチを切り、電源コードのプラグをコンセントから抜き、販売店に点検を依頼してください。そのままにしておきますと火災・感電の原因となります。



◆ 電源コードが痛んだら（芯線の露出、断線など）すぐに電源スイッチを切り、電源コードのプラグをコンセントから抜き、販売店に交換を依頼してください。そのままにしておきますと火災・感電の原因となります。

警告



- ◆ 電源コードを加工したり、無理に曲げたり、ねじったり、引っ張ったりしないでください。
火災・感電の原因となります。



- ◆ 電源コードを机や椅子のしたに敷いたり、ものにはさんたりして傷をつけないでください。
火災・感電の原因となります。



- ◆ 電源コードをストーブなどの熱器具に近づけないでください。
コードの被覆が溶けて火災・感電の原因となることがあります。



- ◆ ぬれた手でプラグを抜き差ししないでください。
感電の原因となることがあります。

◎キャビネット、底板は開けないでください



- ◆ キャビネットは開けないでください。
内部には電圧の高い部分や回転物がありますので、感電やけがの原因となります。
内部の点検・整備・修理は販売店に依頼してください。



- ◆ 本機を改造しないでください。
火災・感電の原因となります。

◎動作時の安全について



- ◆ 危険防止のため小さいお子様が側にいるときは、手足が入ってけがをする危険がありますので特にお子様から目を離さないようにしてください。



- ◆ 本機使用時はスプラッシュガードを確実にはめこみ使用してください。また必要以上に直接、手や指をいれないでください。

警告

◎異物を取り除くときは



- ◆ 本機の詰まりを直したり、異物を取り除いたりする場合は必ず、電源スイッチを切り電源コードのプラグをコンセントから抜いてください。



- ◆ 本機内のカミコミや詰まりは、ドライバーやペンチで取り除いてください。

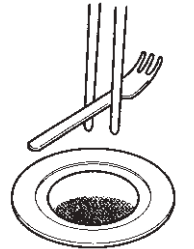

◎巻き込み、飛び出しについて

- ◆ 本機に巻き込まれた物による負傷発生や機器の破損をさけるため、次の物は、絶対入れない様にしてください。



- ・金属類 (空き缶、瓶のキャップ、アルミホイル等)
- ・陶磁器 ・ビニール袋 ・プラスチック ・ガラス ・ゴム
- ・羽毛 ・皮革 ・ひも ・大きな骨 ・貝殻
- ・とうもろこしや竹の子、枝豆の外皮等繊維質に極端に強いもの
- ・ドレンクリーナー ・強酸類や強アルカリ類の洗浄剤 ・漂白剤
- ・その他食品以外のもの

◎巻き込み、飛び出しについて



- ◆ スプラッシュガードがないと物が飛び出して飛散し、顔にあたり怪我をしますので必ず絵の様に溝にしっかりとめこみ取り付けてください。

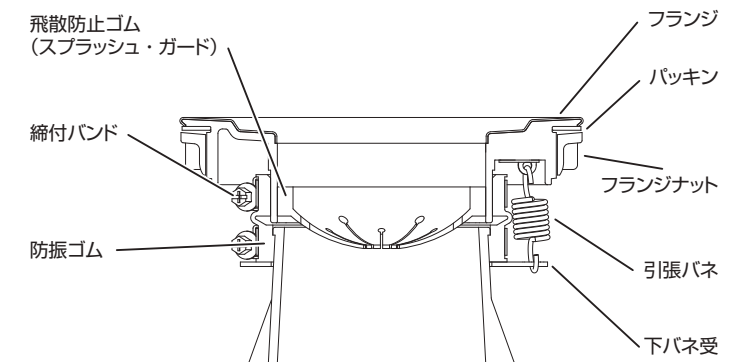



警告

◎引火性、爆発性ガスのある雰囲気中での使用禁止



- ◆ 引火性、爆発性のあるガス雰囲気中では、絶対に使用しないでください。本機は防爆構造ではありませんので、スイッチの「入」「切」のときにアークの発生を伴い、火災・爆発の原因となります。

アース線の接続について



- ◆ アース線を必ずアース端子に接続してください。又、毎日のご使用前にも、アース線がはずれたり、破損していないか点検してください。



アース端子がない場合にはアース工事（第三種接地工事 100Ω以下）が必要です。



アース工事は、電気工事士の資格が必要です。お買い上げの販売店、又は電気工事店に依頼してください。

アース線を接続しないと、感電の原因となります。



- ◆ アース線はガス管には絶対に接続しないでください。火災の原因となります。

- ◆ アース線は電話線のアースや避雷針には絶対に接続しないでください。火災・感電の原因となります。

◎みずはけのよいところでご使用ください



- ◆ 排水能力不足で本体が冠水するところでは使用しないでください。火災・感電の原因となります。



警告

◎本体の液ぬれについて



- ◆ 本体に水がかかるような場所には設置しないでください。又、清掃時に直接本体に水をかけたり、濡れた手でスイッチを触らないでください。火災・感電の原因となります。

◎異常時の使用禁止／処置について



- ◆ 万一、何らかの原因で煙が出ている、変な臭いがするなどの場合は、すぐに電源スイッチを切り、電源コードのプラグをコンセントから抜き、販売店に点検を依頼してください。



そのままにしておきますと火災・感電の原因となります。お客様による修理は危険ですから、絶対にしないでください。

◎電源・電圧について



- ◆ 電源は AC100V (50/60Hz)、15A コンセントを使用してください。それ以外の電源で使用されますと、火災の原因となります。



- ◆ 漏電防止の為、必ず漏電保護プラグ (15A 以上) を併用してください。

ご使用方法

◎ 本機の使い方

スプラッシュガードが確実に取り付けられているか確認してください

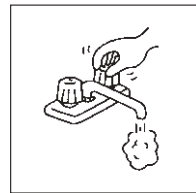

- ① 水道栓を「開」にして水道水を流してください
(8ℓ / 分程度の水が必要です。)

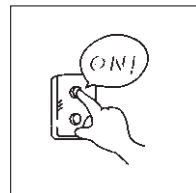

- ② 本機の運転スイッチを「ON」にしてください
注意：処理室内部に生ゴミをためないで発生の都度処理してください

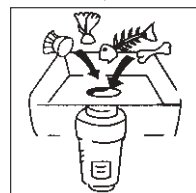

- ③ 生ゴミを投入して処理してください
(専用のヘラ等を用意して本機に投入すると手が汚れません)
(三角コーナー満杯程度が30秒で処理されます)

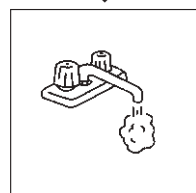

- ④ 生ゴミが粉砕処理後20秒程度「すすぎ」をして本機内部を洗浄してください
(すすぎの時間を取る事により処理室が洗浄され粉砕された生ゴミが水道水に運搬されていきます)

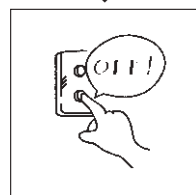

- ⑤ 本機のスイッチを切ってください

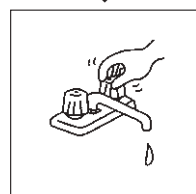

- ⑥ 最後に水道水を止めて終了です



ゴミの分別を行い、本機に入れてはいけない物を分別除外してください。
故障の原因になります。

● 処理できるもの

台所で発生する食品生ゴミ
(残飯、麺類、野菜類、果実類、肉類、魚類、卵殻、茶殻等)

● 処理しにくいもの

単独で処理されず他の野菜くず等と混ぜて処理してください。
・生魚の皮、生の鶏の皮、軟骨(湯通しすると処理しやすくなります。)
・牛、豚の骨、梅ぼしの種、ももの種(くだくと処理しやすくなります。)
・餅、玉ねぎの皮
・トウモロコシの芯、パイナップルの芯(小さくカットすると処理しやすくなります。)
・多量の小麦粉、ダイエット食品等の粉類
・またはこれらに類するもの

● 処理したり、流してはいけないもの(枝豆の外皮等繊維質の極端に強い食品)

本機や配水管を痛めたり処理施設の処理機能を防げます。処理したり、流さないでください。

・トウモロコシの皮、パイナップルの皮
・タケノコの皮、栗の皮
・枝豆の莢(サヤ)
・あわび、サザエ等大きな貝殻類
・熱湯(60℃以上)、高温(60℃以上)のスープや汁類
・天ぷら油、サラダ油等の高温油(60℃以上)や廃油
・強酸・強アルカリ性洗剤および漂白剤(本機を劣化させるおそれがあります)
・化学薬品および防臭剤
・またはこれらに類するもの
・その他生ゴミ以外のもの

お手入れ方法

①日々の掃除

本機自体に洗浄作用がありますから、運転ごとに内部は綺麗になります。
尚、スプラッシュガードの後ろに粉砕物が付着することがありますのでとりはずして洗い流してください。

②掃除

- 水道水を流し、スイッチを入れ中性洗剤を数滴投入口に垂らし10秒程度運転後スイッチを切り水道水を止めます。
- 異臭が発生した時は、オレンジやレモンを本機内に入れて粉砕して水道水で洗浄してください。
- 酢3：水7の割合で水を作り本機内で粉砕すればフレッシュナーになります。
- ※ 本機を使用する時は必ず、スプラッシュガードを取付けてからスイッチを入れてください。
- ※ 本機内には、中性洗剤以外の洗剤を入れないでください。故障の原因となります。

③スプラッシュガードの着脱

本機には、着脱可能なスプラッシュガードが取り付けられています。上から引き抜くと簡単に外せます。取り付ける時には、シンクフランジの溝に、はめ込んでください。軽く押しして落ちる時には再度やり直してください。

警告

- ◎ スプラッシュガードを取り外す時は、必ずスイッチを切り電源コードのプラグをコンセントから抜いてください。
- ◎ 本機使用の際にはスプラッシュガードを取付けた上でスイッチを入れてください。
- ◎ スプラッシュガードがついていない状態でスイッチを入れますと、投入物が飛び出すことがあり、非常に危険です。
- ◎ 本機には、強酸類や漂白剤、配管洗浄剤等を絶対に使用しないでください。ケミカル剤は、本機の合金部分を著しく腐食させます。万が一、使用した場合は本機のスイッチを入れ水ですすいでください。

故障かな?と思ったら

警告

必ず電源プラグを抜いてから処置をしてください。
処理室内部には手足を入れないでください

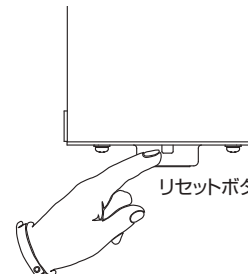
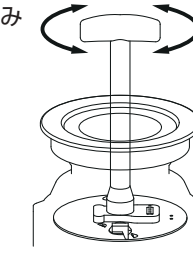
症状	確認するところ	処置
動かない 	・電源プラグがコンセントから抜けていないか ・断線していないか?	・コンセントを差込む ・断線の場合は販売店へ連絡
	・漏電防止プラグのテストボタンが作動していないか	・漏電防止プラグのテストボタンを解除する
	・本機のリセットボタンが作動していないか?	・本機のリセットボタンを押して解除する(本機が熱を持っている場合は冷めるまでリセットボタンは解除できません){イラスト参照}
噛み込み 	・処理室に異物が入り「噛み込み」を起こしていないか?	・ロックハンドルや長い棒等で処理室の回転盤(ターンテーブル)をまわしてみる。*回転盤に力を加えた後、回転盤が動かなくても本機のスイッチを入れると復旧する場合があります{イラスト参照} ・異物が深く噛みこんでいる場合は販売店にご依頼ください
異常な音がする	・処理室に異物が入りこんでいないか?	・ゴミ取りハサミ等で異物を取り除く
排水不良	・水の流れが良くない	・オーバーフロー等、空気が抜ける箇所を塞ぎ真空式パイプクリーナー等で「吸引」する感覚で解除してください。 ・使用手順や処理できる生ゴミを再度確認してください。
	・水が流れない	
水漏れ	・各接続箇所のネジやナットのゆるみ	・締め付けなおしてください
	・ゴムパッキンの劣化	・販売店にご相談ください

* 復旧できない場合は販売店にご相談ください。
* 出張メンテナンスは有償になります。

⚠️ ご注意

保証期間外の修理

- ・ 保証期間が過ぎますと修理代金はお客様のご負担となります。
- ・ 保証期間は、お買い上げ日より2年間です。
(保証書は別途添付しております。)

製品保証修理について

- ・ 本機が材料や製造上の不備により故障した場合、お買い上げ日より家庭用2年間、業務用1年間無料で修理又は交換致します。
(出張修理が必要な場合は別途料金を申し受けることがあります)

次のような場合は保証修理の対象外となります。

- ① 不適切な取り付け、使用によって生じた本機の故障。
- ② 不適切な保守、誤用、濫用、事故、改造、間違った電線との接続による事故。
- ③ 家庭用を業務用として使用した場合。
- ④ 排水不良、リセットボタンを押すだけで回復する簡単なトラブル。
- ⑤ 本機以外の修理

メ モ

.....

.....

.....

.....

.....

.....

.....

.....

.....

.....

.....

スキューズ・ホームディスポーザー保証書

<本機の保証規定になり、本機以外の異常は保証対象外になります>

- ① 保証
本機に製造上もしくは材質上の欠陥があった場合は、保証期間に限り一定条件のもとに保証します。この保証書には当社が保証するすべての内容を表示してあります。
- ② 保証の期間
お買い上げ日より家庭用2年間（業務用は1年間）といたします。
- ③ 欠陥部品
欠陥もしくは運転不能の本機は保証期間中に限り、無料で修理または交換します。但し、出張修理が必要な場合は別途料金を申し受けることがあります。
- ④ 欠陥品及び欠陥部品の修理
保証期間中は、当社が認定した販売店及び代理店が本機の修理または交換をいたします。
- ⑤ 使用間違い
使用間違い、改造、取付不良、禁じられた異物の投入による故障については、この保証は適用できません。
- ⑥ 保証・サービスの受け方
本機をお買い求めになった販売店へ直接ご連絡ください。
- ⑦ 保証の適用除外
次のような場合は、保証期間内であっても有料修理もしくは実費ご負担を頂くこととなりますので、ご注意ください。
(イ) お買い上げ後の郵送や移動中の落下及び取扱時の不注意による故障や損傷。
(ロ) 火災、地震、水害、その他天変地異による故障や損傷。
(ハ) 本保証書のご提示がない場合。
(ニ) 本書にお買い上げ年月日、お客様名、販売店名の記入のない場合、或いは文字を書き換えられた場合。
(ホ) 本機の故障以外の設置方法、運転上の不具合によるメンテナンス。
- ⑧ 本保証書は日本国内においてのみ有効となります。
- ⑨ 本機設置に起因する異常は設置会社に直接ご連絡してください。

モデル名	シリアル番号
お客様	ご購入日
様 年 月 日	
ご住所	
販売店名	

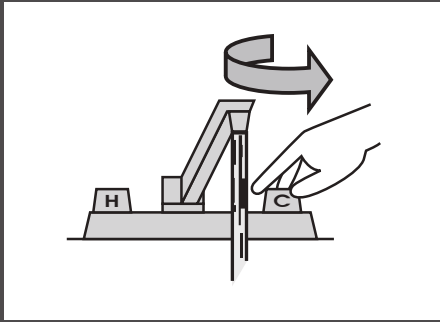

1. 水を出す。

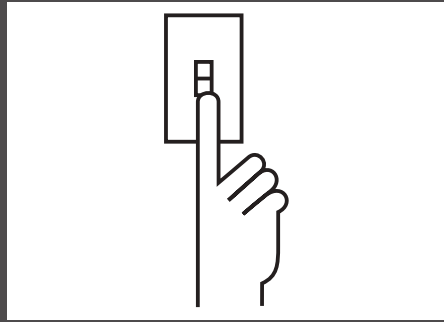

2. スイッチを入れる。



3. 準備が出来たら生ゴミを投入。

※処理室に生ゴミをため込まないようその都度処理して下さい。

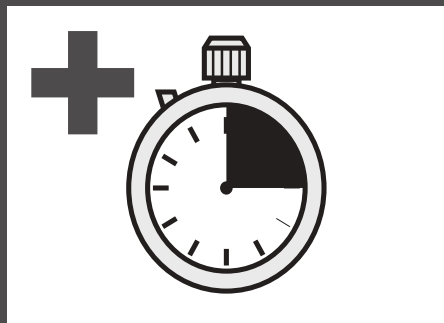

4. 粉碎終了後 15 秒回します。

※“すすぎ”の時間をもうける事により自浄作用が働きヌルヌルヌメヌメをシャットアウト!!

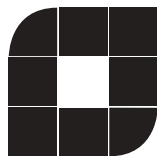

Skewes

Food Waste Disposer

<http://www.skewes-ec.com>